

# BERGERE DE FRANCE

Gilet

FACILE /

Tailles 1-3-6-12 et 24 mois

**MODÈLE INÉDIT N°5**



## Fournitures

### Qualité CALINE

Tom réf. 249.311 : 2 - 2 - 2 - 3 - 3 pel.,  
Crin-blanc réf. 227.221 : 1 - 1 - 1 - 2 - 2 pel.,  
aig. n° 3,  
4-4-4-5 boutons blanc Ø 14 mm réf. 621.511  
(3,75 € le lot de 7).

### Point employé

**POINT MOUSSE**, aig. n° 3.

### Echantillon

Un carré de 10 cm point mousse = 27 m. et 54 rgs.

**Important** : Tricoter avec des aig. plus fines si vous obtenez moins de m. et de rgs que sur cet échantillon. Tricoter avec des aig. plus grosses dans le cas contraire.

### Réalisation

#### DOS :

Monter 61-66-71-77-86 m. Tom. Tricoter point mousse :

**1 mois** : \* 8 rgs Tom, 8 rgs Crin blanc \*, tricoter 4 fs de \* à \*.

**3 mois** : 14 rgs Tom, \* 8 rgs Crin blanc, 8 rgs Tom \*, tricoter 3 fs de \* à \*, puis 8 rgs Crin blanc.

**6 mois** : 6 rgs Tom, \* 8 rgs Crin blanc, 8 rgs Tom \*, tricoter 4 fs de \* à \*, puis 8 rgs Crin blanc.

**12 mois** : 4 rgs Tom, \* 8 rgs Crin blanc, 8 rgs Tom \*, tricoter 5 fs de \* à \*, puis 8 rgs Crin blanc.

**24 mois** : 4 rgs Tom, \* 8 rgs Crin blanc, 8 rgs Tom \*, tricoter 6 fs de \* à \*, puis 8 rgs Crin blanc.

#### Raglan :

**Mais**, à 11,5-12,5-13,5-16,5-19,5 cm (62-68-76-90-106 rgs) de hauteur totale, rabattre 3-3-3-3-4 m. de chaque côté et laisser les 55-60-65-71-78 m. restantes en attente.

#### DEVANT GAUCHE :

Monter 30-32-35-38-42 m. Tom. Tricoter point mousse rayé comme au dos.

#### Raglan :

Rabattre 3-3-3-3-4 m. à droite à la même hauteur qu'au dos, puis tricoter 1 rg sur les 27-29-32-35-38 m. restantes et les laisser en attente.

#### DEVANT DROIT :

Tricoter en sens inverse.

#### MANCHES :

Se commencent par le revers.

Monter 40-42-44-48-50 m. Tom. Tricoter point mousse (le 1er rg du revers se trouve sur l'envers du travail) :

**1 mois-6 mois-12 mois et 24 mois** : 6 rgs Tom, 9 rgs Crin blanc, \* 8 rgs Tom, 8 rgs Crin blanc \*, tricoter 4-5-6-7 fs de \* à \*.

**3 mois** : 6 rgs Tom, 17 rgs Crin blanc, \* 8 rgs Tom, 8 rgs Crin blanc \*, tricoter 4 fs de \* à \*.

**Mais**, à 5 cm (28 rgs) de hauteur totale, augmenter de chaque côté à 2 m. du bord :

**1 mois** : 4 fs 1 m. tous les 8 rgs, 3 fs 1 m. tous les 6 rgs.

**3 mois** : 7 fs 1 m. tous les 8 rgs.

**6 mois** : 5 fs 1 m. tous les 10 rgs, 2 fs 1 m. tous les 8 rgs.

**12 mois** : 8 fs 1 m. tous les 10 rgs.

**24 mois** : 8 fs 1 m. tous les 10 rgs, 2 fs 1 m. tous les 8 rgs.

Continuer sur les 54-56-58-64-70 m. obtenues.

#### Raglan :

A 13,5-15,5-16,5-19,5-22,5 cm (77-85-93-109-125 rgs) de hauteur totale, rabattre 3-3-3-3-4 m. de chaque côté et laisser les 48-50-52-58-62 m. restantes en attente.

#### Empiècement :

Sur une aig., reprendre les 27-29-32-35-38 m. laissées en attente au devant gauche, les 48-50-52-58-62 m. d'une manche, les 55-60-65-71-78 m. du dos, les 48-50-52-58-62 m. de la 2ème manche et les 27-29-32-35-38 m. du devant droit.

Sur les 205-218-233-257-278 m. obtenues, tricoter Tom : 25-27-30-33-36 m. endroit, 2 fs 2 m. ensemble endroit, 44-46-48-54-58 m. endroit, 2 fs 2 m. ensemble endroit, 51-56-61-67-74 m. endroit, 2 fs 2 m. ensemble endroit, 44-46-48-54-58 m. endroit, 2 fs 2 m. ensemble endroit, 25-27-30-33-36 m. endroit.

Tricoter 1 rg endroit sur les 197-210-225-249-270 m. restantes.

Au rg suivant, tricoter 22-24-27-30-33 m. endroit, 2 diminutions façon raglan (= tricoter 2 m. ensemble endroit, 4 m. endroit, 2 m. ensemble endroit), 38-40-42-48-52 m. endroit, 2 diminutions façon raglan, 45-50-55-61-68 m. endroit, 2 diminutions façon raglan, 38-40-42-48-52 m. endroit, 2 diminutions façon raglan, 22-24-27-30-33 m. endroit.

Tricoter 3 rgs endroit sur les 189-202-217-241-262 m. restantes.

Au rg suivant, tricoter 21-23-26-29-32 m. endroit, 2 diminutions façon raglan, 36-38-40-46-50 m. endroit, 2 diminutions façon raglan, 43-48-53-59-66 m. endroit, 2 diminutions façon raglan, 36-38-40-46-50 m. endroit, 2 diminutions façon raglan, 21-23-26-29-32 m. endroit.

Tricoter 1 rg endroit sur les 181-194-209-233-254 m. restantes.

Au rg suivant, tricoter 20-22-25-28-31 m. endroit, 2 diminutions façon raglan, 34-36-38-44-48 m. endroit, 2 diminutions façon raglan, 41-46-51-57-64 m. endroit, 2 diminutions façon raglan, 34-36-38-44-48 m. endroit, 2 diminutions façon raglan, 20-22-25-28-31 m. endroit.

Répéter ces diminutions façon raglan les unes au dessus des autres encore :

**1 mois** : \* 1 fs tous les 4 rgs, 1 fs tous les 2 rgs \*, diminuer 4 fs de \* à \*, puis 5 fs tous les 4 rgs.

**3 mois** : \* 1 fs tous les 4 rgs, 1 fs tous les 2 rgs \*, diminuer 3 fs de \* à \*, puis 8 fs tous les 4 rgs.

**6 mois** : \* 1 fs tous les 4 rgs, 1 fs tous les 2 rgs \*, diminuer 3 fs de \* à \*, puis 9 fs tous les 4 rgs.

**12 mois** : \* 1 fs tous les 4 rgs, 1 fs tous les 2 rgs \*, diminuer 6 fs de \* à \*, puis 6 fs tous les 4 rgs.

**24 mois** : \* 1 fs tous les 4 rgs, 1 fs tous les 2 rgs \*, diminuer 7 fs de \* à \*, puis 6 fs tous les 4 rgs.

#### Encolure :

**Entre-temps**, à 7-8-9-10-11 cm (38-44-48-54-60 rgs) de hauteur d'empiècement, rabattre de chaque côté tous les 4 rgs 1 fs 3-4-6-6-7 m., 3 fs 1 m.

Puis, après les dernières diminutions façon raglan, tricoter 1 rg sur les 57-60-63-63-66 m. restantes et les laisser en attente sur l'aig.

#### Bordure d'encolure :

Puis, sur l'endroit du travail, avec le fil Tom et la 2ème aig., relever 11-12-14-14-15 m. au bord de l'encolure du devant droit, puis à la suite de ces m., continuer en tricotant les m. en attente et relever 11-12-14-14-15 m. au bord de l'encolure du devant gauche.

Tricoter 2 rgs sur les 79-84-91-91-96 m. obtenues et rabattre toutes les m.

#### FINITIONS :

Le long de chaque devant, avec le fil Tom, relever 53-59-65-75-86 m. Tom. Tricoter 4 rgs point mousse et rabattre toutes les m. Mais, à la bordure du devant gauche, former 4-4-4-5-5 boutonnières d'1 m., la 1ère à 3-3-3-3-4 m. du bord, les autres espacées de 14-16-18-16-18 m. Faire les coutures des côtés du gilet et des manches en prévoyant un revers de 3 cm.

Coudre les boutons.

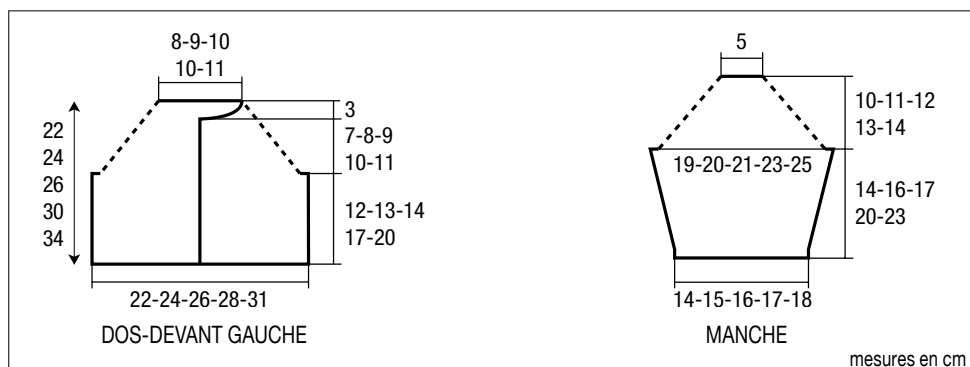

## Benodigheden

### Kwaliteit CALINE

Tom artikelnr. 249.311 : 2 - 2 - 2 - 3 - 3 bln.,  
Crin-blanc artikelnr. 227.221 : 1 - 1 - 1 - 2 - 2 bln.,  
breinld. nr. 3,  
4-4-4-5-5 witte knopen Ø 14 mm, artikelnr.  
621.511 (3,75 € per 7 stuks).

## Gebruikte Steek

**RIBBELSTEEK**, nld. nr. 3.

## Proeflapje

Een vierkant van 10 cm in ribbelsteek = 27 st. en 54 nld.

**Belangrijk** : Met dunnere nld. breien als u minder st. en nld. krijgt als voor dit proeflapje. Met dikkere nld. breien in het tegengestelde geval.

## Uitvoering

### RUGPAND :

Monter 61-66-71-77-86 m. Tom. Tricoter point mousse :

**1 mnd.** : \*8 nld. Tom, 8 nld. Crin blanc\*, 4 keer van \* tot \* breien.

**3 mnd.** : 14 nld. Tom, \*8 nld. Crin blanc, 8 nld. Tom\*, 3 keer van \* tot \* breien, dan 8 nld. Crin blanc.

**6 mnd.** : 6 nld. Tom, \*8 nld. Crin blanc, 8 nld. Tom\*, 4 keer van \* tot \* breien, dan 8 nld. Crin blanc.

**12 mnd.** : 4 nld. Tom, \*8 nld. Crin blanc, 8 nld. Tom\*, 5 keer van \* tot \* breien, dan 8 nld. Crin blanc.

**24 mnd.** : 4 nld. Tom, \*8 nld. Crin blanc, 8 nld. Tom\*, 6 keer van \* tot \* breien, dan 8 nld. Crin blanc.

### Raglan :

**Maar** op 11,5-12,5-13,5-16,5-19,5 cm (62-68-76-90-106 nld.) totale hoogte aan beide kanten 3-3-3-3-4 st. afkanten en de overige 55-60-65-71-78 st. laten wachten.

### LINKERVOORPAND :

Met Tom 30-32-35-38-42 st. opzetten en gestreepte ribbelsteek breien als voor het rugpand.

### Raglan :

Op dezelfde hoogte als voor het rugpand rechts 3-3-3-3-4 st. afkanten, dan 1 nld. breien over de overige 27-29-32-35-38 st. en ze dan laten wachten.

### RECHTERVOORPAND :

In spiegelbeeld breien.

### MOUWEN :

Beginnen met de omslag.

Met Tom 40-42-44-48-50 st. opzetten en als volgt ribbelsteek breien (de 1e nld. van de omslag zit op de achterkant van het werk) voor :

**1 mnd.-6 mnd.-12 mnd. et 24 mnd.** : 6 nld. Tom, 9nld. Crin blanc, \*8nld. Tom, 8nld. Crin blanc\*, 4-5-6-7 keer van \* tot \* breien.

**3 mnd.** : 6 nld. Tom, 17 nld. Crin blanc, \*8 nld. Tom, 8 nld. Crin blanc\*, 4 keer van \* tot \* breien.

**Maar** op 5 cm (28 nld.) totale hoogte aan beide kanten op 2 st. uit de kant meerderen voor :

**1 mnd.** : 4 maal 1 st. elke 8e nld. en 3 maal 1 st. elke 6e nld.

**3 mnd.** : 7 maal 1 st. elke 8e nld.

**6 mnd.** : 5 maal 1 st. elke 10e nld. en 2 maal 1 st. elke 8e nld.

**12 mnd.** : 8 maal 1 st. elke 10e nld.

**24 mnd.** : 8 maal 1 st. elke 10e nld. en 2 maal 1 st. elke 8e nld.

Verder breien over de verkregen 54-56-58-64-70 st.

### Raglan :

Op 13,5-15,5-16,5-19,5-22,5 cm (77-85-93-109-125 nld.) totale hoogte aan beide kanten 3-3-3-3-4 st. afkanten en de overige 48-50-52-58-62 st. laten wachten.

### Pas :

De wachtende 27-29-32-35-38 st. van het linker-voorpand, de 48-50-52-58-62 st. van een mouw, de 55-60-65-71-78 st. van het rugpand, de 48-50-52-58-62 st. van de 2e mouw en de 27-29-32-35-38 st. van het rechtervoorpand met één breinld. weer opnemen.

Over de verkregen 205-218-233-257-278 st. met Tom breien : 25-27-30-33-36 st. recht, 2 keer 2 st. samen recht, 44-46-48-54-58 st. recht, 2 keer 2 st. samen recht, 51-56-61-67-74 st. recht, 2 keer 2 st. samen recht, 44-46-48-54-58 st. recht, 2 keer 2 st. samen recht en 25-27-30-33-36 st. recht.

1 nld. recht breien over de overige 197-210-225-249-270 st.

In de volgende nld. breien : 22-24-27-30-33 st. recht, 2 minderingen op raglanmanier (als volgt breien : 2 st. samen recht, 4 st. recht, 2 st. samen recht), 38-40-42-48-52 st. recht, 2 minderingen op raglanmanier, 45-50-55-61-68 st. recht, 2 minderingen op raglanmanier, 38-40-42-48-52 st. recht, 2 minderingen op raglanmanier, 22-24-27-30-33 st. recht.

3 nld. recht breien over de overige 189-202-217-241-262 st.

In de volgende nld. breien : 21-23-26-29-32 st. recht, 2 minderingen op raglanmanier, 36-38-40-46-50 st. recht, 2 minderingen op raglanmanier, 43-48-53-59-66 st. recht, 2 minderingen op raglanmanier, 36-38-40-46-50 st. recht, 2 minderingen op raglanmanier, 21-23-26-29-32 st. recht.

1 nld. recht breien over de overige 181-194-209-233-254 st.

In de volgende nld. breien : 20-22-25-28-31 st. recht, 2 minderingen op raglanmanier, 34-36-38-44-48 st. recht, 2 minderingen op raglanmanier, 41-46-51-57-64 st. recht, 2 minderingen op raglanmanier, 34-36-38-44-48 st. recht, 2 minderingen op raglanmanier, 20-22-25-28-31 st. recht. Deze minderingen op raglanmanier boven elkaar herhalen voor :

**1 mnd.** : nog \*1 keer elke 4e nld. en 1 keer elke 2e nld.\*, 4 keer van \* tot \* minderen, dan 5 keer elke 4e nld.

**3 mnd.** : nog \*1 keer elke 4e nld. en 1 keer elke 2e nld.\*, 3 keer van \* tot \* minderen, dan 8 keer elke 4e nld.

**6 mnd.** : nog \*1 keer elke 4e nld. en 1 keer elke 2e nld.\*, 3 keer van \* tot \* minderen, dan 9 keer elke 4e nld.

**12 mnd.** : nog \*1 keer elke 4e nld. en 1 keer elke 2e nld.\*, 6 keer van \* tot \* minderen, dan 6 keer elke 4e nld.

**24 mnd.** : nog \*1 keer elke 4e nld. en 1 keer elke 2e nld.\*, 7 keer van \* tot \* minderen, dan 6 keer elke 4e nld.

### Hals :

**Ondertussen** op 7-8-9-10-11 cm (38-44-48-54-60 nld.) hoogte van de pas aan beide kanten elke 4e nld. 1 maal 3-4-6-6-7 st. en 3 maal 1 st. afk.

Dan, na de laatste minderingen op raglanmanier, 1 nld. breien over de overige 57-60-63-63-66 st. en ze op de breinld. laten wachten.

### Halsbies :

Dan op de goede kant van het werk, met het garen Tom en de 2e breinld., langs de hals van het rechtervoorpand 11-12-14-14-15 st. opnemen, dan achter deze st. verder breien en hiervoor de wachtende st. weer opnemen en langs de hals van het linkervoorpand 11-12-14-14-15 st. opnemen.

Over de verkregen 79-84-91-91-96 st. 2 nld. breien en dan alle st. afkanten.

### AFWERKING :

Met het garen Tom langs elk voorpand 53-59-65-75-86 st. opnemen, 4 nld. ribbelsteek breien en dan alle st. afkanten. Maar in de bies van het linkervoorpand 4-4-4-5-5 knoopsgaten van 1 st. vormen, het 1e op 3-3-3-3-4 st. uit de kant, de andere op 14-16-18-16-18 st. van elkaar.

De zijnaden van het vestje sluiten, dan de mouwnaden sluiten en hierbij rekening houden met een omslag van 3 cm.

De knopen aannaaien.

